



AUSSCHNITT- UND GERÄTEMAßE

(* = RANDPROFIL C)

MONTAGEHINWEIS Je nachdem, welche Methode für das exakte Ausrichten des Geräts mit der Arbeitsplattenoberfläche angewendet wird, kann eine von der Maßzeichnung (Standardfalztiefe) abweichende Falztiefe erforderlich sein. Der Geräterand hat eine Höhe von ca. 4 (8*) mm. Zusammen mit dem mitgelieferten Montageband ergibt sich eine Gesamthöhe von knapp 4,3 (8,3*) mm.

ACHTUNG Mindestabstand von 30 mm zu anderen Möbelteilen/Geräten beachten. Unbedingt auf ausreichende Belüftung achten.

RANDPROFIL B
(Standard)

RANDPROFIL C
(Individualisierungsoption)

RANDPROFIL A / B / C

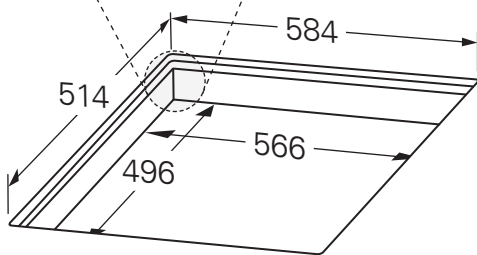
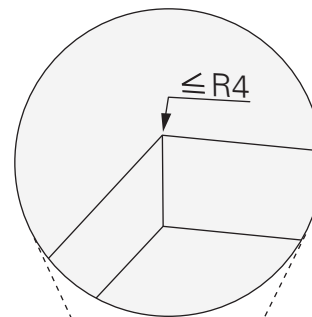
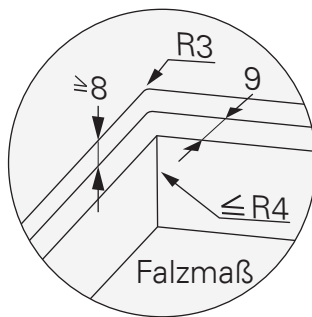
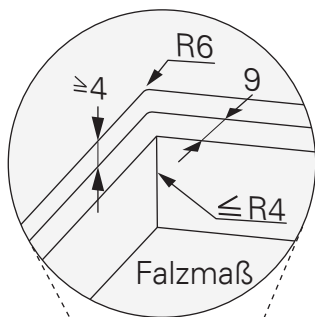

flächenbündiger Einbau

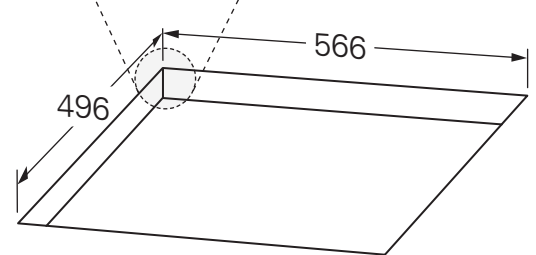

aufliegender Einbau

ACHTUNG! Achten Sie bitte darauf, dass das Gerät für eventuelle Servicearbeiten von unten her über seine gesamte Breite und Tiefe zugänglich bleibt. Schutzböden sowie andere die Unterseite des Geräts verdeckende Möbelemente müssen von außen her demontierbar sein.

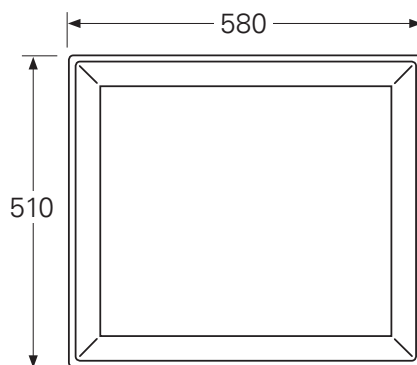

Gerätemaße C3000 Draufsicht

Randprofil B = R4
Randprofil C = R1
(Individualisierungsoption)

Randprofil B = 4
Randprofil C = 8
(Individualisierungsoption)

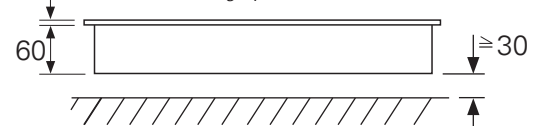

Gerätemaße C3000 Seitenansicht



BOHR- UND AUSSCHNITTMAßE

MONTAGEHINWEIS Die vertikale Position der Drehknebelbohrungen bzw. des Schaltkasten-ausschnitts orientiert sich an der Höhe der Frontblende und ist deshalb nicht bemaßt (normalerweise liegt die optimale vertikale Position des Drehknebels bzw. des Schaltkasten-ausschnitts in der mitte der Frontblende bzw. knapp darüber). Frontblenden mit mehr als 30 mm Stärke müssen zusätzlich an der Rückseite ausgefräst werden. Grundsätzlich kann der Schaltkasten frei platziert werden.

BOHRUNGEN UND AUSSCHNITT FRONTBLENDE

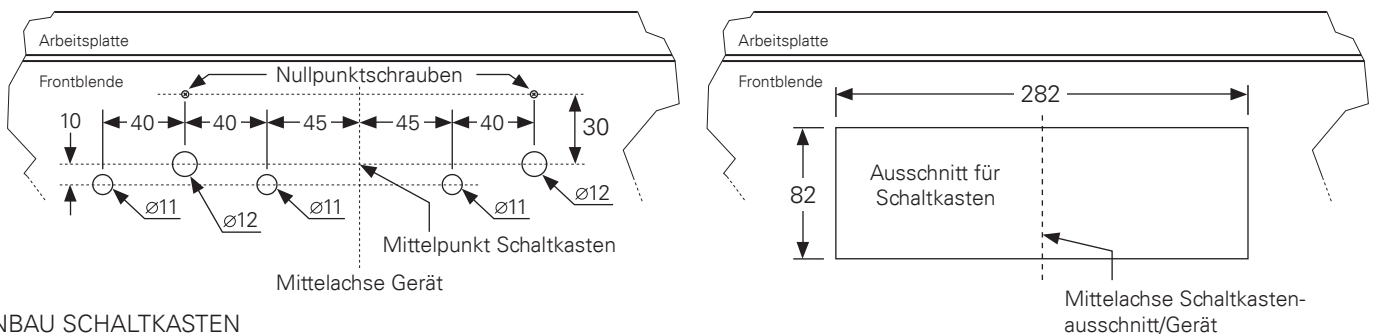

EINBAU SCHALTKASTEN

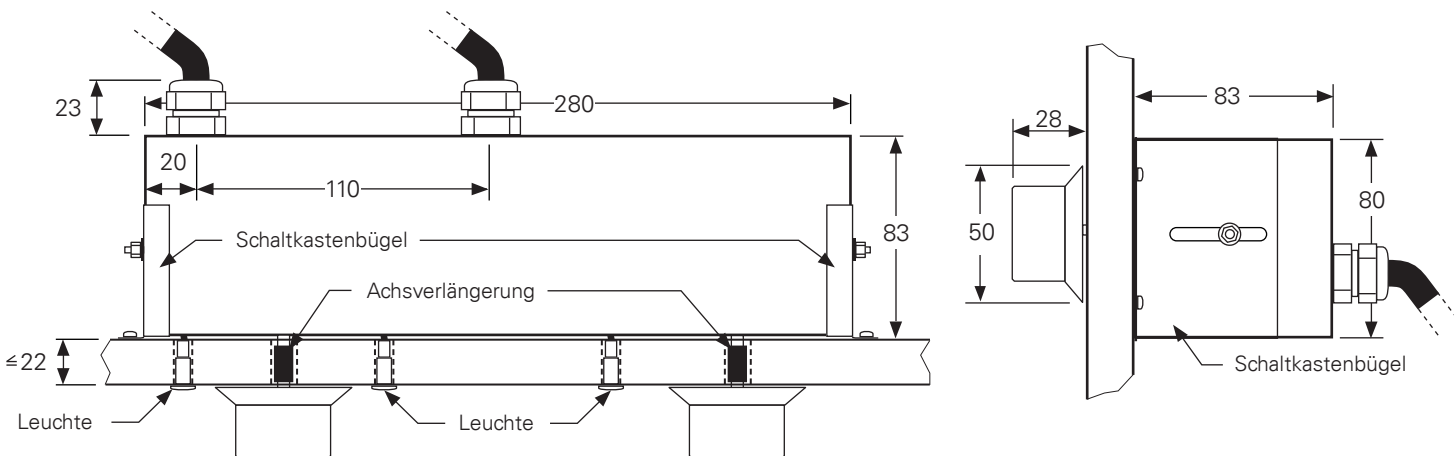

EINBAUVARIANTE A Schaltkasten ohne Edelstahlblende

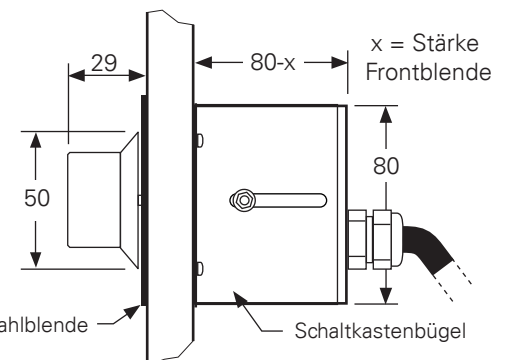
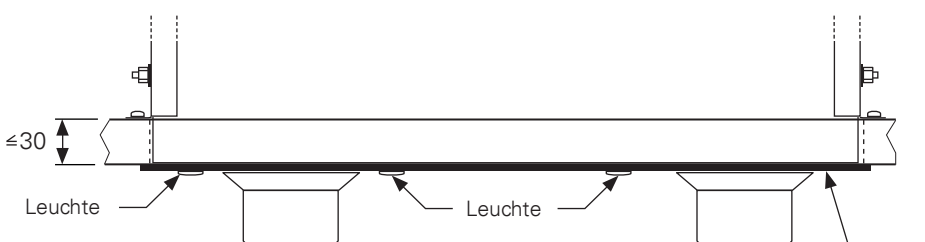

EINBAUVARIANTE B Schaltkasten mit Edelstahlblende